

**МІНІСТЕРСТВО ОСВІТИ І НАУКИ УКРАЇНИ  
ДЕРЖАВНИЙ УНІВЕРСИТЕТ ІНФРАСТРУКТУРИ ТА ТЕХНОЛОГІЙ**

**ОСВІТНЬО-ПРОФЕСІЙНА ПРОГРАМА**

«Менеджмент організацій і адміністрування»

Другого (магістерського) рівня вищої освіти

зі спеціальності 073 Менеджмент

галузі знань 07 Управління та адміністрування

**ЗАТВЕРДЖЕНО**

Вченою радою ДУІТ  
Протокол №\_\_ від «\_\_» \_\_\_\_\_ 2022 р.

Голова Вченої ради \_\_\_\_\_ / А.В.Горбань

**ВВЕДЕНО В ДІЮ**

Наказ № \_\_\_\_\_  
від «\_\_» \_\_\_\_\_ 2022 р.

Ректор \_\_\_\_\_ / Н.С. Брайковська

Київ, 2022 р.

**ЛИСТ ПОГОДЖЕННЯ**  
**Освітньо-професійної програми**  
**«Менеджмент організацій і адміністрування»**

**«ОНОВЛЕНО»**

робочою групою

Керівник робочої групи, гарант

\_\_\_\_\_ / Т.Б. Семенчук /  
«\_\_» \_\_\_\_\_ 2022 р.

**«ПОГОДЖЕНО»**

Проректор з науково-педагогічної роботи

\_\_\_\_\_ / Ю.П. Дудник /  
«\_\_» \_\_\_\_\_ 2022 р.

Начальник навчально-методичного відділу

\_\_\_\_\_ /Л.Т. Данилко /  
«\_\_» \_\_\_\_\_ 2022 р.

## ЗМІСТ

Передмова	4
1. Профіль освітньо-професійної програма «Менеджмент організацій і адміністрування»	6
2. Перелік компонент освітньо-професійної програми «Менеджмент організацій і адміністрування» та їх логічна послідовність	11
2.1. Перелік компонент освітньо-професійної програми «Менеджмент організацій і адміністрування»	11
2.2. Структурно-логічна схема освітньо-професійної програми «Менеджмент організацій і адміністрування»	12
3. Форма атестації здобувачів вищої освіти	13
4. Матриця відповідності програмних компетентностей компонентам освітньо-професійна програма «Менеджмент організацій і адміністрування»	13
5. Матриця забезпечення результатів навчання (РН) відповідним компонентам освітньо-професійної програми «Менеджмент організацій і адміністрування»	14

## ПЕРЕДМОВА

Освітньо-професійна програма «Менеджмент організацій і адміністрування» з підготовки фахівців за другим (магістерським) рівнем вищої освіти розроблена робочою групою кафедри менеджменту, публічного управління та адміністрування Державного університету інфраструктури і технологій (ДУІТ) у складі:

1. Семенчук Тетяна Борисівна, к.е.н., доцент, в.о. завідувача кафедри менеджменту, публічного управління та адміністрування- гарант освітньо-професійної програми;

2. Боняр Світлана Михайлівна, д.е.н., професор, декан факультету управління і технологій;

3. Карпенко Оксана Олександрівна д.е.н., професор, професор кафедри менеджменту, публічного управління та адміністрування;

4. Осипова Євгенія Леонідівна, к.е.н., доцент кафедри менеджменту, публічного управління та адміністрування.

ЗАПОЧАТКОВАНО в 2016 році як тимчасовий документ до введення стандартів вищої освіти за спеціальністю.

Протокол засідання кафедри економіки і менеджменту № 7 від 15 лютого 2016 р.

Затверджено Вченою Радою КДАВТ

Протокол №8 від 25 лютого 2016 року

ОНОВЛЕНО в 2017 році в зв'язку ліцензуванням спеціальності 073 «Менеджмент» для Державного університету інфраструктури та технологій (на підставі постанови Постанови Кабінету міністрів України від 29 лютого 2016 року № 151-р)

Протокол засідання кафедри управління та економіки водного транспорту\_ № 10 від 15 травня 2017 р.

Затверджено Вченою Радою ДУІТ

Протокол №1 від 08 червня 2017 року

ОНОВЛЕНО в червні 2018 року згідно з рекомендаціями стейкхолдерів щодо забезпечення відповідності сучасним вимогам.

Протокол засідання кафедри управління та економіки водного транспорту №15 від 14 червня 2018 року

Затверджено Вченою Радою ДУІТ

Протокол №8 від 26 червня 2018 року

ОНОВЛЕНО в червні 2019 році згідно з проектом Стандарту вищої освіти України.

Протокол засідання кафедри менеджменту, публічного управління та адміністрування №13 від 18 червня 2019 року

Затверджено Вченою Радою ДУІТ  
 Протокол №1 від 23 серпня 2019 року

ОНОВЛЕНО в квітні 2020 р. згідно зі Стандартом вищої освіти України (Наказ МОНУ № 959 від 10 липня 2019 р.), рекомендаціями стейкхолдерів і робочої групи.

Протокол засідання кафедри менеджменту, публічного управління та адміністрування №17 від 06 травня 2020 року.

Затверджено Вченою радою ДУІТ. Протокол № 10 від 04 червня 2020 р.

ОНОВЛЕНО в серпні 2020 року згідно з прийняттям Постанови КМУ від 25 червня 2020 р. № 519 «Про внесення змін у додаток до постанови Кабінету Міністрів України від 23 листопада 2011 р. № 1341 «Про затвердження Національної рамки кваліфікацій».

Протокол засідання кафедри менеджменту, публічного управління та адміністрування №1 від 31 серпня 2020 року

Затверджено Вченою Радою ДУІТ

Протокол №2 від 15 жовтня 2020 року

ОНОВЛЕНО в квітні 2022 р. згідно з рекомендаціями стейкхолдерів, робочої групи та з урахуванням дотримання вимог проєкту Еразмус+ "Академічна протидія гібридним загрозам – WARN" (610133-EPP-1-2019-1-FI-EPPKA2-SBHE-JP).

Протокол засідання кафедри менеджменту, публічного управління та адміністрування №\_\_ від \_\_\_\_\_ 2022 року.

Затверджено Вченою радою ДУІТ. Протокол № \_\_ від \_\_\_\_\_ 2022 р.

**Оновлена освітня програма вводиться в дію з 01 вересня 2022 р.**

#### **Стейкхолдери:**

1. АЗС «SOCAR Energy Ukraine», директор у м. Києві Озірський М.В.
2. ТОВ «Проектно-вишукувальний і конструкторсько-технологічний інститут річкового транспорту «Річтранспроєкт», директор Солдатов О.Ю.
3. Рябова Катерина Юріївна, здобувач 1 курсу другого (магістерського) РВО зі спеціальності 073 Менеджмент освітньо-професійної програми «Менеджмент організацій і адміністрування».

## 1. Профіль освітньо-професійної програми «Менеджмент організацій і адміністрування» зі спеціальності 073 Менеджмент

<b>1 – Загальна інформація</b>	
<b>Повна назва вищого навчального закладу та структурного підрозділу</b>	Державний університет інфраструктури та технологій, Інститут управління, технологій і права Факультет управління і технологій, Кафедра менеджменту, публічного управління та адміністрування
<b>Ступінь вищої освіти та назва кваліфікації мовою оригіналу</b>	Рівень вищої освіти – другий (магістерський), Кваліфікація - магістр менеджменту (менеджмент організацій і адміністрування)
<b>Офіційна назва освітньої програми</b>	Освітньо-професійна програма «Менеджмент організацій і адміністрування»
<b>Тип диплому та обсяг освітньої програми</b>	Диплом магістра, одиничний 90 кредитів ЄКТС, термін навчання 1 рік та 4 місяці
<b>Наявність акредитації</b>	Освітньо-професійна програма вважається акредитованою (сертифікат про акредитацію МОНУ: серія УД, № 11000787 від 12.02.2018 року, термін дії сертифіката до 01.07.2022 року) відповідно до наказу МОН України від 30 жовтня 2017 р. №1432 «Про визнання освітніх програм першого (бакалаврського), другого (магістерського) рівнів вищої освіти та освітньо-кваліфікаційного рівня «молодший спеціаліст» такими, що акредитовані на підставі чинних сертифікатів про акредитацію спеціальностей»
<b>Цикл/рівень</b>	FQ-ЕНЕА – другий цикл, EQF-LLL – 7 рівень, НРК України – 7 рівень
<b>Передумови</b>	Наявність першого (бакалаврського) рівня вищої освіти
<b>Мова викладання</b>	Державна
<b>Термін запланованого перегляду/оновлення/ Термін дії освітньої програми</b>	Запланований перегляд - 2023 р.
<b>Інтернет-адреса постійного розміщення опису освітньої програми</b>	<a href="http://duit.edu.ua/">http://duit.edu.ua/</a>
<b>2 – Мета освітньої програми</b>	
Створення цілісної системи забезпечення підготовки фахівців з вищою освітою за другим (магістерським) рівнем в сфері менеджменту організацій і адміністрування <b>з урахуванням негативного впливу гібридних загроз</b>	
<b>3 – Характеристика освітньої програми</b>	
<b>Предметна область (галузь знань, спеціальність, спеціалізація)</b>	Галузь знань 07 Управління та адміністрування Спеціальність 073 Менеджмент Загальний обсяг обов'язкових компонентів – 66 кред. ЄКТС (73,33%); Загальний обсяг вибірових компонентів – 24 кред. ЄКТС (26,67%)
<b>Орієнтація освітньої програми</b>	Освітньо-професійна програма підготовки магістра передбачає оволодіння фундаментальними знаннями в сфері менеджменту організацій і адміністрування та орієнтована на підготовку ініціативних фахівців, здатних до швидкої адаптації в бізнес-середовищі <b>з урахуванням негативного впливу гібридних загроз.</b>
<b>Основний фокус</b>	Акцент на розвиток професійної компетентності для розробки

<b>освітньої програми та спеціалізації</b>	управлінських рішень у сфері менеджменту організацій і адміністрування, що передбачає проведення досліджень та/або здійснення інновацій та характеризуються невизначеністю умов та вимог <b>з урахуванням негативного впливу гібридних загроз</b> . Ключові слова: менеджмент, адміністрування, організація, <b>гібридні загрози, комплексна безпека, інформаційно-комунікаційні технології</b> , управління змінами, антикризовий менеджмент, соціальна відповідальність, інновації, <b>транспорт, інфраструктура</b> .
<b>Особливості програми</b>	Врахування специфіки менеджменту організацій і адміністрування в умовах динамічних змін економічного середовища <b>з урахуванням негативного впливу гібридних загроз</b> . Організація навчальної та наукової роботи здобувачів за допомогою різних, в тому числі й дистанційних, методів навчання.
<b>4 – Придатність випускників до працевлаштування та подальшого навчання</b>	
<b>Придатність до працевлаштування</b>	Магістр менеджменту (менеджмент організацій і адміністрування) може обіймати первинні посади за професійними назвами робіт, що характеризуються спеціальними професійними компетенціями відповідно до узагальненого об'єкта діяльності. 1210 Керівники підприємств, установ та організацій; 1238 - керівники проектів та програм; 144 Менеджери (управителі) у будівництві, на транспорті, пошті та зв'язку; 145 Менеджери (управителі) в торгівлі, готелях та закладах ресторанного господарства; 147 Менеджери (управителі) у сфері операцій з нерухомістю, здавання під найом та послуг юридичним особам; 148 Менеджери (управителі) в освіті, охороні здоров'я та соціальній сфері; 149 Менеджери (управителі) в інших видах економічної діяльності; 2310.2 Інші викладачі університетів та вищих навчальних закладів. Випускники можуть також працювати старшими лаборантами у галузевих науково-дослідних установах, проектних організаціях та ринкових структурах, діяльність яких пов'язана з менеджментом.
<b>Подальше навчання</b>	Можливість навчання за програмою третього циклу FQ-EHEA, 8 рівня EQF-LLL та 8 рівня НРК України.
<b>5 – Викладання та оцінювання</b>	
<b>Викладання та навчання</b>	Основний підхід: проблемно-орієнтоване студентоцентроване навчання з елементами самонавчання, з застосуванням підручників та посібників з дисциплін, навчальних матеріалів системи дистанційного навчання. Методи викладання: лекції, практичні та лабораторні заняття, консультації, наукові семінари, демонстраційні класи, стажування, практика, елементи дистанційного навчання, індивідуальна робота з викладачами. Освітньо-професійною програмою передбачене використання освітніх технологій: системи дистанційного навчання, лекції та практичні заняття з застосуванням інтерактивних технологій.
<b>Оцінювання</b>	Методи оцінювання (екзамени, заліки, захист звітів з практики, захист курсових робіт, публічний захист кваліфікаційної роботи).
<b>Система оцінювання</b>	Оцінювання навчальних досягнень студентів здійснюється за національною шкалою (відмінно, добре, задовільно, незадовільно; зараховано, не зараховано); 100-бальною шкалою та шкалою ECTS

	(A, B, C, D, E, FX, F)
<b>6 – Програмні компетентності</b>	
<b>Інтегральна компетентність (ІК)</b>	ІК. Здатність розв'язувати складні задачі і проблеми у сфері менеджменту або у процесі навчання, що передбачають проведення досліджень та/або здійснення інновацій за невизначеності умов і вимог
<b>Загальні компетентності (ЗК)</b>	ЗК1. Здатність проведення досліджень на відповідному рівні; ЗК2. Здатність до спілкуватися з представниками інших професійних груп різного рівня (з експертами з інших галузей знань/видів економічної діяльності); ЗК3. Навички використання інформаційних та комунікаційних технологій; ЗК4. Здатність мотивувати людей та рухатися до спільної мети; ЗК5. Здатність діяти на основі етичних міркувань (мотивів); ЗК6. Здатність генерувати нові ідеї (креативність); ЗК7. Здатність до абстрактного мислення, аналізу та синтезу
<b>Спеціальні (фахові, предметні) компетентності (СК)</b>	СК1. Здатність обирати та використовувати концепції, методи та інструментарій менеджменту, в тому числі у відповідності до визначених цілей та міжнародних стандартів; СК2. Здатність встановлювати цінності, бачення, місію, цілі та критерії, за якими організація визначає подальші напрями розвитку, розробляти і реалізовувати відповідні стратегії та плани; СК3. Здатність до саморозвитку, навчання впродовж життя та ефективного самоменеджменту; СК4. Здатність до ефективного використання та розвитку ресурсів організації; СК5. Здатність створювати та організовувати ефективні комунікації в процесі управління; СК6. Здатність формувати лідерські якості та демонструвати їх в процесі управління людьми; СК7. Здатність розробляти проекти, управляти ними, виявляти ініціативу та підприємливість; СК8. Здатність використовувати психологічні технології роботи з персоналом; СК9. Здатність аналізувати й структурувати проблеми організації, приймати ефективні управлінські рішення та забезпечувати їх реалізацію; СК10. Здатність до управління організацією та її розвитком. СК11. Здатність планувати і виконувати наукові та прикладні дослідження, презентувати їх результати; СК12. Здатність застосовувати основи педагогіки і психології в освітньому процесі у закладах вищої освіти; <b>СК13. Здатність адаптувати робочі процеси та особистий простір до складних та непередбачуваних ситуацій, спричинених гібридними загрозами, з урахуванням аспектів соціальної відповідальності.</b>
<b>7 – Результати навчання</b>	
<b>Знання та розуміння, застосування знань та розуміння, формування суджень</b>	РН1. Критично осмислювати, вибирати та використовувати необхідний науковий, методичний і аналітичний інструментарій для управління в непередбачуваних умовах; РН 2. Ідентифікувати проблеми в організації та обґрунтовувати

	<p>методи їх вирішення;</p> <p>РН 3. Проектувати ефективні системи управління організаціями;</p> <p>РН 4. Обґрунтовувати та управляти проектами, генерувати підприємницькі ідеї;</p> <p>РН 5. Планувати діяльність організації в стратегічному та тактичному розрізах;</p> <p>РН 6. Мати навички прийняття, обґрунтування та забезпечення реалізації управлінських рішень в непередбачуваних умовах, враховуючи вимоги чинного законодавства, етичні міркування та соціальну відповідальність;</p> <p>РН 7. Організовувати та здійснювати ефективні комунікації всередині колективу, з представниками різних професійних груп та в міжнародному контексті;</p> <p>РН 8. Застосовувати спеціалізоване програмне забезпечення та інформаційні системи для вирішення задач управління організацією;</p> <p>РН 9. Вміти спілкуватись в професійних і наукових колах державною та іноземною мовами;</p> <p>РН 10. Демонструвати лідерські навички та вміння працювати у команді, взаємодіяти з людьми, впливати на їх поведінку для вирішення професійних задач;</p> <p>РН 11. Забезпечувати особистий професійний розвиток та планування власного часу;</p> <p>РН 12. Вміти делегувати повноваження та керівництво організацією (підрозділом);</p> <p>РН 13. Вміти планувати і здійснювати інформаційне, методичне, матеріальне, фінансове та кадрове забезпечення організації (підрозділу);</p> <p>РН 14. Планувати і проводити наукові дослідження, демонструвати результати наукових робіт та готувати їх до оприлюднення;</p> <p><b>РН 15. Розуміти комплексну природу, складність, логіку і закономірності гібридних загроз;</b></p> <p><b>РН 16. Виявляти, ідентифікувати, класифікувати гібридні загрози та ефективно на них реагувати в міжгалузевій взаємодії.</b></p>
<b>8 – Ресурсне забезпечення реалізації програми</b>	
<b>Кадрове забезпечення</b>	Підготовку здобувачів другого (магістерського) РВО спеціальності 073 Менеджмент освітньо-професійної програми «Менеджмент організацій і адміністрування» забезпечують кваліфіковані науково-педагогічні працівники. З метою підвищення фахового рівня всі науково-педагогічні працівники проходять підвищення кваліфікації (стажування), в т.ч. закордонні.
<b>Матеріально-технічне забезпечення</b>	Матеріально технічне забезпечення для підготовки магістрів спеціальності 073 Менеджмент за освітньо-професійною програмою «Менеджмент організацій і адміністрування» складається з лекційних аудиторій, обладнаних мультимедійною технікою та комп'ютерних класів з прикладним спеціалізованим програмним забезпеченням.
<b>Інформаційне та навчально-методичне-забезпечення</b>	Інформаційно-методичне забезпечення кожної з дисциплін, що входять до циклу підготовки здобувачів другого (магістерського) РВО спеціальності 073 Менеджмент освітньо-професійної програми «Менеджмент організацій і адміністрування» складається з

	навчально-методичних комплексів з усіх навчальних компонентів.
<b>9 – Академічна мобільність</b>	
<b>Національна кредитна мобільність</b>	Національна кредитна мобільність для ЗВО забезпечується співпрацею з провідними навчальними закладами України задля організації взаємного обміну студентами у відповідності до угоди про співробітництво.
<b>Міжнародна кредитна мобільність</b>	Міжнародна кредитна мобільність для ЗВО забезпечується співпрацею з європейськими університетами задля організації взаємного обміну студентами за проектами з міжнародної кредитної мобільності.
<b>Навчання іноземних здобувачів освіти вищої</b>	У межах ліцензійного обсягу спеціальності за умови попередньої мовленневої підготовки. Мова викладання – українська.

## 2. Перелік компонент освітньо-професійної програми «Менеджмент організацій і адміністрування» та їх логічна послідовність

### 2.1 Перелік компонент освітньо-професійної програми «Менеджмент організацій і адміністрування»

Код н/д	Компоненти освітньої програми (навчальні дисципліни, курсові роботи, практики, кваліфікаційна робота)	кількість кредитів	Форма підсумкового контролю
<b>1</b>	<b>2</b>	<b>4</b>	
<b>Обов'язкові компоненти ОП</b>			
<b>Цикл загальної підготовки</b>			
<b>Цикл професійної підготовки</b>			
ЗПО 1.1	Методологія і організація наукових досліджень	4	е
ЗПО 1.2	Ділова іноземна мова	3	з
ЗПО 1.3	Гібридні загрози та комплексна безпека <del>Сучасні концепції трансферу знань</del>	5	е
ЗПО 1.4	Корпоративна соціальна відповідальність	4	е
<b>Цикл професійної підготовки</b>			
ППО 1.1	Менеджмент організацій	5	е
ППО 1.2	Адміністрування економічної діяльності	4	е
ППО 1.3	Інформаційні системи та інноваційні <del>інтернет-технології в управлінні</del>	4	е
ППО 1.4	Управління змінами та комунікаціями в організації	4	е
ППО 1.5	Розпізнання та протидія гібридним загрозам на транспорті та в логістиці <del>Лідерство й комунікації в управлінні та адмініструванні</del>	3	е
ППО 1.6	Антикризовий менеджмент	4	е
ППО 1.7	Науково-педагогічна практика	6	з
ППО 1.8	Переддипломна практика	6	з
ППО 1.9	Кваліфікаційна робота	14	захист
<b>Загальний обсяг обов'язкових компонент</b>		<b>66</b>	
<b>Загальний обсяг вибіркового компонент (ВК)</b>		<b>24</b>	
<b>ЗАГАЛЬНИЙ ОБСЯГ ОСВІТНЬОЇ ПРОГРАМИ</b>		<b>90</b>	

## 2.2 Структурно-логічна схема освітньо-професійної програми «Менеджмент організацій і адміністрування»

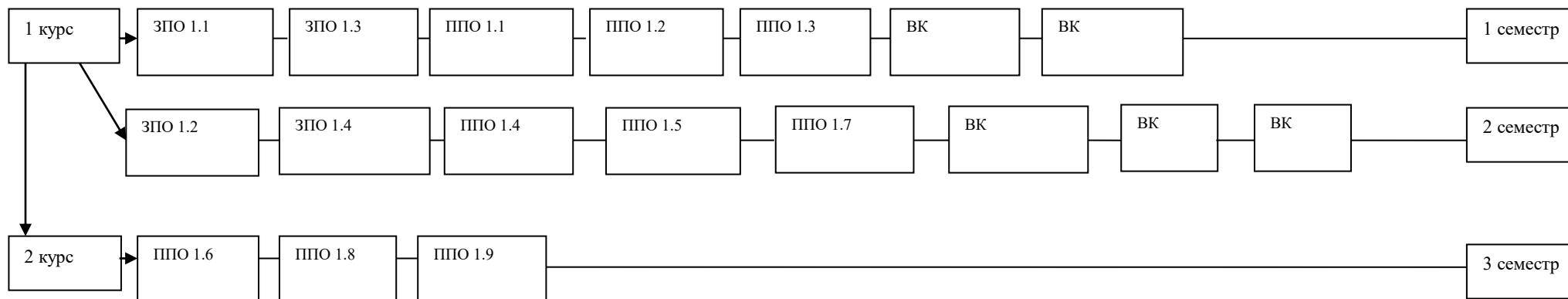

### **3. Форма атестації здобувачів вищої освіти**

Атестація здійснюється у формі публічного захисту кваліфікаційної роботи.

Атестація здійснюється екзаменаційною (атестаційною) комісією, до складу якої можуть включатися представники роботодавців та їх об'єднань, науково-педагогічні працівники ЗВО. Атестація здійснюється відкрито і публічно.