

**МІНІСТЕРСТВО ОСВІТИ І НАУКИ УКРАЇНИ
ДЕРЖАВНИЙ УНІВЕРСИТЕТ ІНФРАСТРУКТУРИ ТА ТЕХНОЛОГІЙ**

ОСВІТНЬО-ПРОФЕСІЙНА ПРОГРАМА

«Менеджмент організацій і адміністрування»

Другого (магістерського) рівня вищої освіти

зі спеціальності 073 Менеджмент

галузі знань 07 Управління та адміністрування

ЗАТВЕРДЖЕНО

Вченою радою ДУІТ
Протокол №__ від «__» _____ 2022 р.

Голова Вченої ради _____ / А.В.Горбань

ВВЕДЕНО В ДІЮ

Наказ № _____
від «__» _____ 2022 р.

Ректор _____ / Н.С. Брайковська

Київ, 2022 р.

ЛИСТ ПОГОДЖЕННЯ
Освітньо-професійної програми
«Менеджмент організацій і адміністрування»

«ОНОВЛЕНО»

робочою групою

Керівник робочої групи, гарант

_____ / Т.Б. Семенчук /
«__» _____ 2022 р.

«ПОГОДЖЕНО»

Проректор з науково-педагогічної роботи

_____ / Ю.П. Дудник /
«__» _____ 2022 р.

Начальник навчально-методичного відділу

_____ /Л.Т. Данилко /
«__» _____ 2022 р.

ЗМІСТ

Передмова	4
1. Профіль освітньо-професійної програма «Менеджмент організацій і адміністрування»	6
2. Перелік компонент освітньо-професійної програми «Менеджмент організацій і адміністрування» та їх логічна послідовність	11
2.1. Перелік компонент освітньо-професійної програми «Менеджмент організацій і адміністрування»	11
2.2. Структурно-логічна схема освітньо-професійної програми «Менеджмент організацій і адміністрування»	12
3. Форма атестації здобувачів вищої освіти	13
4. Матриця відповідності програмних компетентностей компонентам освітньо-професійна програма «Менеджмент організацій і адміністрування»	13
5. Матриця забезпечення результатів навчання (РН) відповідним компонентам освітньо-професійної програми «Менеджмент організацій і адміністрування»	14

ПЕРЕДМОВА

Освітньо-професійна програма «Менеджмент організацій і адміністрування» з підготовки фахівців за другим (магістерським) рівнем вищої освіти розроблена робочою групою кафедри менеджменту, публічного управління та адміністрування Державного університету інфраструктури і технологій (ДУІТ) у складі:

1. Семенчук Тетяна Борисівна, к.е.н., доцент, в.о. завідувача кафедри менеджменту, публічного управління та адміністрування- гарант освітньо-професійної програми;

2. Боняр Світлана Михайлівна, д.е.н., професор, декан факультету управління і технологій;

3. Карпенко Оксана Олександрівна д.е.н., професор, професор кафедри менеджменту, публічного управління та адміністрування;

4. Осипова Євгенія Леонідівна, к.е.н., доцент кафедри менеджменту, публічного управління та адміністрування.

ЗАПОЧАТКОВАНО в 2016 році як тимчасовий документ до введення стандартів вищої освіти за спеціальністю.

Протокол засідання кафедри економіки і менеджменту № 7 від 15 лютого 2016 р.

Затверджено Вченою Радою КДАВТ

Протокол №8 від 25 лютого 2016 року

ОНОВЛЕНО в 2017 році в зв'язку ліцензуванням спеціальності 073 «Менеджмент» для Державного університету інфраструктури та технологій (на підставі постанови Постанови Кабінету міністрів України від 29 лютого 2016 року № 151-р)

Протокол засідання кафедри управління та економіки водного транспорту_ № 10 від 15 травня 2017 р.

Затверджено Вченою Радою ДУІТ

Протокол №1 від 08 червня 2017 року

ОНОВЛЕНО в червні 2018 року згідно з рекомендаціями стейкхолдерів щодо забезпечення відповідності сучасним вимогам.

Протокол засідання кафедри управління та економіки водного транспорту №15 від 14 червня 2018 року

Затверджено Вченою Радою ДУІТ

Протокол №8 від 26 червня 2018 року

ОНОВЛЕНО в червні 2019 році згідно з проектом Стандарту вищої освіти України.

Протокол засідання кафедри менеджменту, публічного управління та адміністрування №13 від 18 червня 2019 року

Затверджено Вченою Радою ДУІТ
Протокол №1 від 23 серпня 2019 року

ОНОВЛЕНО в квітні 2020 р. згідно зі Стандартом вищої освіти України (Наказ МОНУ № 959 від 10 липня 2019 р.), рекомендаціями стейкхолдерів і робочої групи.

Протокол засідання кафедри менеджменту, публічного управління та адміністрування №17 від 06 травня 2020 року.

Затверджено Вченою радою ДУІТ. Протокол № 10 від 04 червня 2020 р.

ОНОВЛЕНО в серпні 2020 року згідно з прийняттям Постанови КМУ від 25 червня 2020 р. № 519 «Про внесення змін у додаток до постанови Кабінету Міністрів України від 23 листопада 2011 р. № 1341 «Про затвердження Національної рамки кваліфікацій».

Протокол засідання кафедри менеджменту, публічного управління та адміністрування №1 від 31 серпня 2020 року

Затверджено Вченою Радою ДУІТ

Протокол №2 від 15 жовтня 2020 року

1. Профіль освітньо-професійної програми «Менеджмент організацій і адміністрування» зі спеціальності 073 Менеджмент

1 – Загальна інформація	
Повна назва вищого навчального закладу та структурного підрозділу	Державний університет інфраструктури та технологій, Інститут управління, технологій і права Факультет управління і технологій, Кафедра менеджменту, публічного управління та адміністрування
Ступінь вищої освіти та назва кваліфікації мовою оригіналу	Рівень вищої освіти – другий (магістерський), Кваліфікація - магістр менеджменту (менеджмент організацій і адміністрування)
Офіційна назва освітньої програми	Освітньо-професійна програма «Менеджмент організацій і адміністрування»
Тип диплому та обсяг освітньої програми	Диплом магістра, одиничний 90 кредитів ЄКТС, термін навчання 1 рік та 4 місяці
Наявність акредитації	Освітньо-професійна програма вважається акредитованою (сертифікат про акредитацію МОНУ: серія УД, № 11000787 від 12.02.2018 року, термін дії сертифіката до 01.07.2022 року) відповідно до наказу МОН України від 30 жовтня 2017 р. №1432 «Про визнання освітніх програм першого (бакалаврського), другого (магістерського) рівнів вищої освіти та освітньо-кваліфікаційного рівня «молодший спеціаліст» такими, що акредитовані на підставі чинних сертифікатів про акредитацію спеціальностей»
Цикл/рівень	FQ-EHEA – другий цикл, EQF-LLL – 7 рівень, НРК України – 7 рівень
Передумови	Наявність першого (бакалаврського) рівня вищої освіти
Мова викладання	Державна
Термін запланованого перегляду/оновлення/ Термін дії освітньої програми	Запланований перегляд - 2022 р.
Інтернет-адреса постійного розміщення опису освітньої програми	http://duit.edu.ua/
2 – Мета освітньої програми	
Створення цілісної системи забезпечення підготовки фахівців з вищою освітою за другим (магістерським) рівнем в сфері менеджменту організацій і адміністрування з урахуванням негативного впливу гібридних загроз	
3 – Характеристика освітньої програми	
Предметна область (галузь знань, спеціальність, спеціалізація)	Галузь знань 07 Управління та адміністрування Спеціальність 073 Менеджмент Загальний обсяг обов'язкових компонентів – 66 кред. ЄКТС (73,33%); Загальний обсяг вибірових компонентів – 24 кред. ЄКТС (26,67%)
Орієнтація освітньої програми	Освітньо-професійна програма підготовки магістра передбачає оволодіння фундаментальними знаннями в сфері менеджменту організацій і адміністрування та орієнтована на підготовку ініціативних фахівців, здатних до швидкої адаптації в бізнес-середовищі з урахуванням негативного впливу гібридних загроз.
Основний фокус	Акцент на розвиток професійної компетентності для розробки

освітньої програми та спеціалізації	управлінських рішень у сфері менеджменту організацій і адміністрування, що передбачає проведення досліджень та/або здійснення інновацій та характеризуються невизначеністю умов та вимог з урахуванням негативного впливу гібридних загроз. Ключові слова: менеджмент, адміністрування, організація, гібридні загрози, комплексна безпека, інформаційно-комунікаційні технології, управління змінами, антикризовий менеджмент, соціальна відповідальність, інновації, транспорт, інфраструктура.
Особливості програми	Врахування специфіки менеджменту організацій і адміністрування в умовах динамічних змін економічного середовища з урахуванням негативного впливу гібридних загроз. Організація навчальної та наукової роботи здобувачів за допомогою різних, в тому числі й дистанційних, методів навчання.
4 – Придатність випускників до працевлаштування та подальшого навчання	
Придатність до працевлаштування	Магістр менеджменту (менеджмент організацій і адміністрування) може обіймати первинні посади за професійними назвами робіт, що характеризуються спеціальними професійними компетенціями відповідно до узагальненого об'єкта діяльності. 1210 Керівники підприємств, установ та організацій; 1238 - керівники проектів та програм; 144 Менеджери (управителі) у будівництві, на транспорті, пошті та зв'язку; 145 Менеджери (управителі) в торгівлі, готелях та закладах ресторанного господарства; 147 Менеджери (управителі) у сфері операцій з нерухомістю, здавання під найом та послуг юридичним особам; 148 Менеджери (управителі) в освіті, охороні здоров'я та соціальній сфері; 149 Менеджери (управителі) в інших видах економічної діяльності; 2310.2 Інші викладачі університетів та вищих навчальних закладів. Випускники можуть також працювати старшими лаборантами у галузевих науково-дослідних установах, проектних організаціях та ринкових структурах, діяльність яких пов'язана з менеджментом.
Подальше навчання	Можливість навчання за програмою третього циклу FQ-EHEA, 8 рівня EQF-LLL та 8 рівня НРК України.
5 – Викладання та оцінювання	
Викладання та навчання	Основний підхід: проблемно-орієнтоване студентоцентроване навчання з елементами самонавчання, з застосуванням підручників та посібників з дисциплін, навчальних матеріалів системи дистанційного навчання. Методи викладання: лекції, практичні та лабораторні заняття, консультації, наукові семінари, демонстраційні класи, стажування, практика, елементи дистанційного навчання, індивідуальна робота з викладачами. Освітньо-професійною програмою передбачене використання освітніх технологій: системи дистанційного навчання, лекції та практичні заняття з застосуванням інтерактивних технологій.
Оцінювання	Методи оцінювання (екзамени, заліки, захист звітів з практики, захист курсових робіт, публічний захист кваліфікаційної роботи).
Система оцінювання	Оцінювання навчальних досягнень студентів здійснюється за національною шкалою (відмінно, добре, задовільно, незадовільно; зараховано, не зараховано); 100-бальною шкалою та шкалою ECTS

	(A, B, C, D, E, FX, F)
6 – Програмні компетентності	
Інтегральна компетентність (ІК)	ІК. Здатність розв'язувати складні задачі і проблеми у сфері менеджменту або у процесі навчання, що передбачають проведення досліджень та/або здійснення інновацій за невизначеності умов і вимог
Загальні компетентності (ЗК)	ЗК1. Здатність проведення досліджень на відповідному рівні; ЗК2. Здатність до спілкуватися з представниками інших професійних груп різного рівня (з експертами з інших галузей знань/видів економічної діяльності); ЗК3. Навички використання інформаційних та комунікаційних технологій; ЗК4. Здатність мотивувати людей та рухатися до спільної мети; ЗК5. Здатність діяти на основі етичних міркувань (мотивів); ЗК6. Здатність генерувати нові ідеї (креативність); ЗК7. Здатність до абстрактного мислення, аналізу та синтезу
Спеціальні (фахові, предметні) компетентності (СК)	СК1. Здатність обирати та використовувати концепції, методи та інструментарій менеджменту, в тому числі у відповідності до визначених цілей та міжнародних стандартів; СК2. Здатність встановлювати цінності, бачення, місію, цілі та критерії, за якими організація визначає подальші напрями розвитку, розробляти і реалізовувати відповідні стратегії та плани; СК3. Здатність до саморозвитку, навчання впродовж життя та ефективного самоменеджменту; СК4. Здатність до ефективного використання та розвитку ресурсів організації; СК5. Здатність створювати та організовувати ефективні комунікації в процесі управління; СК6. Здатність формувати лідерські якості та демонструвати їх в процесі управління людьми; СК7. Здатність розробляти проекти, управляти ними, виявляти ініціативу та підприємливість; СК8. Здатність використовувати психологічні технології роботи з персоналом; СК9. Здатність аналізувати й структурувати проблеми організації, приймати ефективні управлінські рішення та забезпечувати їх реалізацію; СК10. Здатність до управління організацією та її розвитком. СК11. Здатність планувати і виконувати наукові та прикладні дослідження, презентувати їх результати; СК12. Здатність адаптувати робочі процеси та особистий простір до складних та непередбачуваних ситуацій, спричинених гібридними загрозами, з урахуванням аспектів соціальної відповідальності.
7 – Результати навчання	
Знання та розуміння, застосування знань та розуміння, формування суджень	РН1. Критично осмислювати, вибирати та використовувати необхідний науковий, методичний і аналітичний інструментарій для управління в непередбачуваних умовах; РН 2. Ідентифікувати проблеми в організації та обґрунтовувати методи їх вирішення; РН 3. Проектувати ефективні системи управління організаціями;

	<p>РН 4. Обґрунтовувати та управляти проектами, генерувати підприємницькі ідеї;</p> <p>РН 5. Планувати діяльність організації в стратегічному та тактичному розрізах;</p> <p>РН 6. Мати навички прийняття, обґрунтування та забезпечення реалізації управлінських рішень в непередбачуваних умовах, враховуючи вимоги чинного законодавства, етичні міркування та соціальну відповідальність;</p> <p>РН 7. Організовувати та здійснювати ефективні комунікації всередині колективу, з представниками різних професійних груп та в міжнародному контексті;</p> <p>РН 8. Застосовувати спеціалізоване програмне забезпечення та інформаційні системи для вирішення задач управління організацією;</p> <p>РН 9. Вміти спілкуватись в професійних і наукових колах державною та іноземною мовами;</p> <p>РН 10. Демонструвати лідерські навички та вміння працювати у команді, взаємодіяти з людьми, впливати на їх поведінку для вирішення професійних задач;</p> <p>РН 11. Забезпечувати особистий професійний розвиток та планування власного часу;</p> <p>РН 12. Вміти делегувати повноваження та керівництво організацією (підрозділом);</p> <p>РН 13. Вміти планувати і здійснювати інформаційне, методичне, матеріальне, фінансове та кадрове забезпечення організації (підрозділу);</p> <p>РН 14. Планувати і проводити наукові дослідження, демонструвати результати наукових робіт та готувати їх до оприлюднення;</p> <p>РН 15. Розуміти комплексну природу, складність, логіку і закономірності гібридних загроз;</p> <p>РН 16. Виявляти, ідентифікувати, класифікувати гібридні загрози та ефективно на них реагувати в міжгалузевій взаємодії.</p>
8 – Ресурсне забезпечення реалізації програми	
Кадрове забезпечення	Підготовку здобувачів другого (магістерського) РВО спеціальності 073 Менеджмент освітньо-професійної програми «Менеджмент організацій і адміністрування» забезпечують кваліфіковані науково-педагогічні працівники. З метою підвищення фахового рівня всі науково-педагогічні працівники проходять підвищення кваліфікації (стажування), в т.ч. закордонні.
Матеріально-технічне забезпечення	Матеріально технічне забезпечення для підготовки магістрів спеціальності 073 Менеджмент за освітньо-професійною програмою «Менеджмент організацій і адміністрування» складається з лекційних аудиторій, обладнаних мультимедійною технікою та комп'ютерних класів з прикладним спеціалізованим програмним забезпеченням.
Інформаційне та навчально-методичне-забезпечення	Інформаційно-методичне забезпечення кожної з дисциплін, що входять до циклу підготовки здобувачів другого (магістерського) РВО спеціальності 073 Менеджмент освітньо-професійної програми «Менеджмент організацій і адміністрування» складається з навчально-методичних комплексів з усіх навчальних компонентів.
9 – Академічна мобільність	

Національна кредитна мобільність	Національна кредитна мобільність для ЗВО забезпечується співпрацею з провідними навчальними закладами України задля організації взаємного обміну студентами у відповідності до угоди про співробітництво.
Міжнародна кредитна мобільність	Міжнародна кредитна мобільність для ЗВО забезпечується співпрацею з європейськими університетами задля організації взаємного обміну студентами за проєктами з міжнародної кредитної мобільності.
Навчання іноземних здобувачів освіти вищої	У межах ліцензійного обсягу спеціальності за умови попередньої мовленнєвої підготовки. Мова викладання – українська.

2. Перелік компонент освітньо-професійної програми «Менеджмент організацій і адміністрування» та їх логічна послідовність

2.1 Перелік компонент освітньо-професійної програми «Менеджмент організацій і адміністрування»

Код н/д	Компоненти освітньої програми (навчальні дисципліни, курсові роботи, практики, кваліфікаційна робота)	кількість кредитів	Форма підсумкового контролю
1	2	4	
Обов'язкові компоненти ОП			
Цикл загальної підготовки			
ЗПО 1.1	Методологія і організація наукових досліджень	4	е
ЗПО 1.2	Ділова іноземна мова	3	з
ЗПО 1.3	Гібридні загрози та комплексна безпека	4	е
ЗПО 1.4	Корпоративна соціальна відповідальність	4	е
Цикл професійної підготовки			
ППО 1.1	Менеджмент організацій	5	е
ППО 1.2	Адміністрування економічної діяльності	4	е
ППО 1.3	Інформаційні системи та інноваційні технології в управлінні	4	е
ППО 1.4	Управління змінами та комунікаціями в організації	4	е
ППО 1.5	Розпізнання та протидія гібридним загрозам на транспорті та в логістиці	3	е
ППО 1.6	Антикризовий менеджмент	4	е
ППО 1.7	Науково-педагогічна практика	6	з
ППО 1.8	Переддипломна практика	6	з
ППО 1.9	Кваліфікаційна робота	15	захист
Загальний обсяг обов'язкових компонент		66	
Загальний обсяг вибіркових компонент (ВК)		24	
ЗАГАЛЬНИЙ ОБСЯГ ОСВІТНЬОЇ ПРОГРАМИ		90	

2.2 Структурно-логічна схема освітньо-професійної програми «Менеджмент організацій і адміністрування»

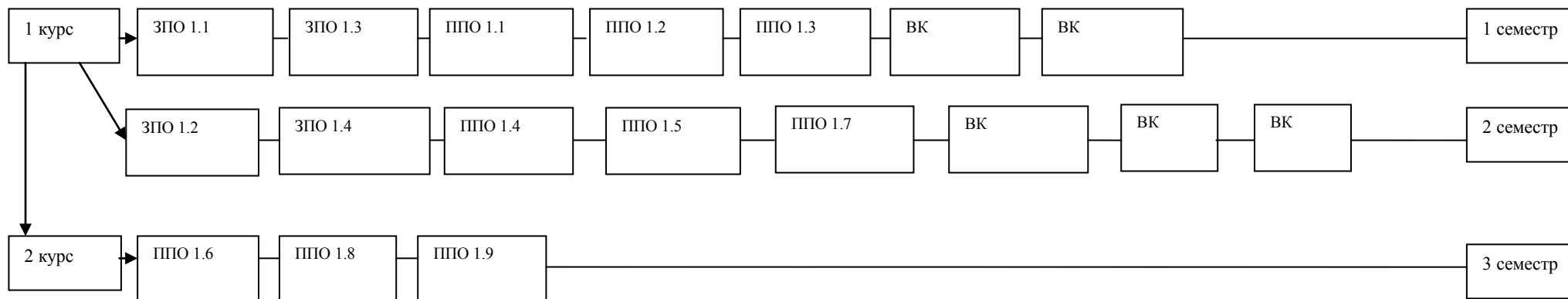

3. Форма атестації здобувачів вищої освіти

Атестація здійснюється у формі публічного захисту кваліфікаційної роботи.

Атестація здійснюється екзаменаційною (атестаційною) комісією, до складу якої можуть включатися представники роботодавців та їх об'єднань, науково-педагогічні працівники ЗВО. Атестація здійснюється відкрито і публічно.

4. Матриця відповідності програмних компетентностей компонентам освітньо-професійної програми

	ЗПО 1.1	ЗПО 1.2	ЗПО 1.3	ЗПО 1.4	ППО 1.1	ППО 1.2	ППО 1.3	ППО 1.4	ППО 1.5	ППО 1.6	ППО 1.7	ППО 1.8	ППО 1.9
ІК 01	+	+	+	+	+	+	+	+	+	+	+	+	+
ЗК 1	+										+		+
ЗК 2		+										+	
ЗК 3							+						
ЗК 4					+			+					
ЗК 5				+									+
ЗК 6							+			+			
ЗК 7	+										+		
СК 1					+			+		+			+
СК 2					+	+						+	+
СК 3								+					
СК 4					+	+				+		+	+
СК 5								+				+	
СК 6					+			+					
СК 7					+		+					+	+
СК 8					+			+					
СК 9					+	+						+	+
СК 10					+							+	+
СК 11	+										+		
СК 12			+						+	+			

5. Матриця забезпечення результатів навчання (РН) відповідними компонентами освітньої програми

	ЗПО 1.1	ЗПО 1.2	ЗПО 1.3	ЗПО 1.4	ППО 1.1	ППО 1.2	ППО 1.3	ППО 1.4	ППО 1.5	ППО 1.6	ППО 1.7	ППО 1.8	ППО 1.9
РН1	+				+	+		+		+	+	+	+
РН2					+	+	+			+		+	+
РН3	+						+	+			+	+	+
РН4					+		+	+				+	+
РН5					+	+				+		+	+
РН6				+	+	+	+	+		+		+	+
РН7		+		+				+				+	+
РН8							+	+				+	+
РН9		+		+							+	+	+
РН10					+			+				+	
РН11								+			+	+	+
РН12		+			+		+	+				+	+
<i>РН13</i>					+	+	+	+		+		+	+
<i>РН14</i>	+				+			+		+	+	+	+
<i>РН15</i>			+						+	+		+	+
<i>РН16</i>			+						+	+		+	+